

**Характеристики:**

Параметры	СИ	DCC130	DCC160	DCC200	DCC280	DCC400	DCC500	DCC630	DCC700	DCC800	DCC900
Усилия запираия	кН	1450	1600	2000	2800	4000	5000	6300	7000	8000	9000
Ход подвижной плиты механизма запираия	мм	350	380	400	460	550	580	650	720	760	800
Усилие гидравлического выталкивателя	кН	108	108	108	150	180	240	315	315	315	360
Толщина пресс-формы (мин - макс)	мм	250~500	200-550	200-600	250-650	300-700	350-850	350-850	350-900	400-950	400-1000
Размер шаблона (по горизонтали и по вертикали)	мм	650×650	680×680	740×740	860×860	970×970	1162×1162	1200×1200	1300×1300	1400×1400	1460×1460
Расстояние между колоннами	Мм	429×429	460×460	510×510	560×560	620×620	760×760	750×750	800×800	910×910	930×930
Вертикальное перемещение узла прессовки относительно центральной оси машины	мм	-100	-140	-140	-125	-175	-175	-250	-250	-250	-250
Глубина хода пульсирующего поршня	мм	320	340	370	400	500	580	600	700	760	760
Давление впрыска	кН	220	270	270	330	410	480	590	590	680	775

**Схемы:**

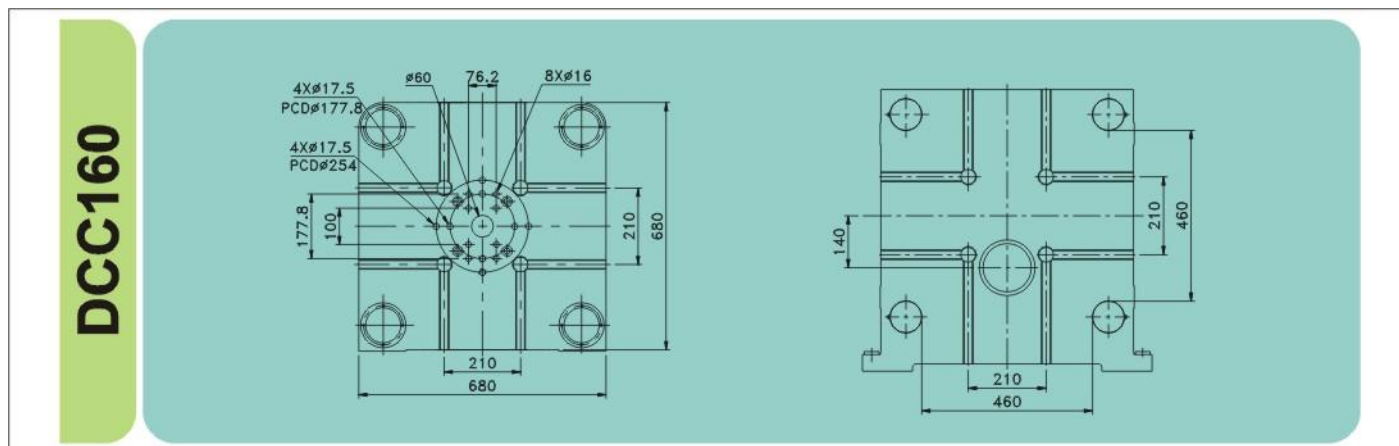
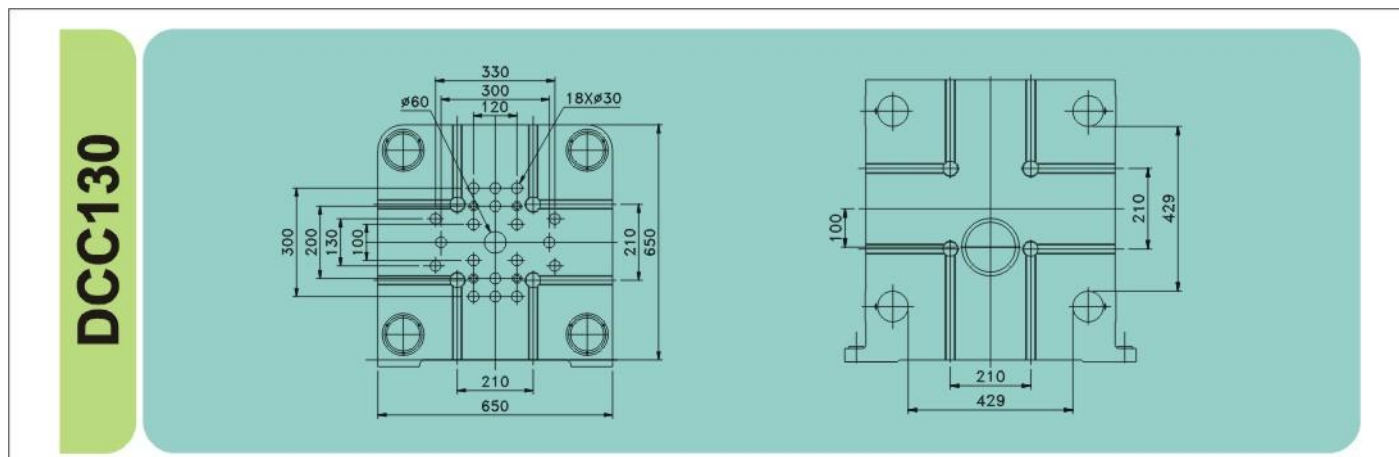

**DCC200**

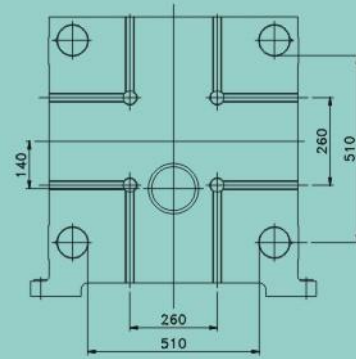
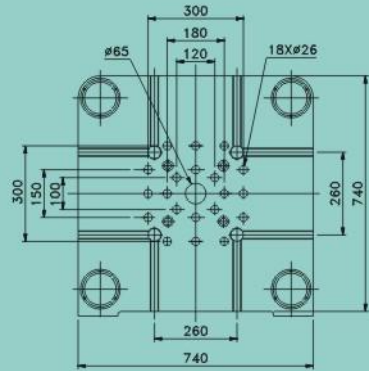

**DCC280**

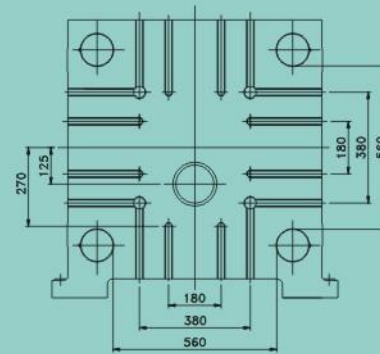
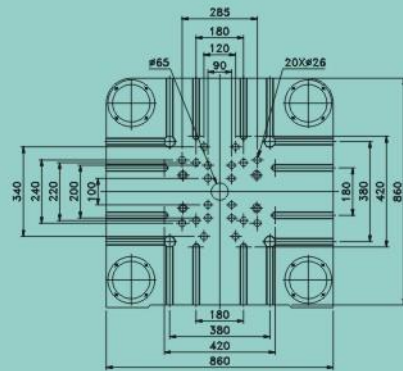

**DCC400**

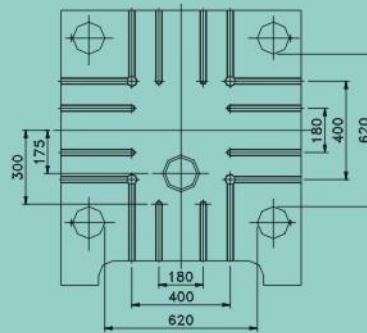
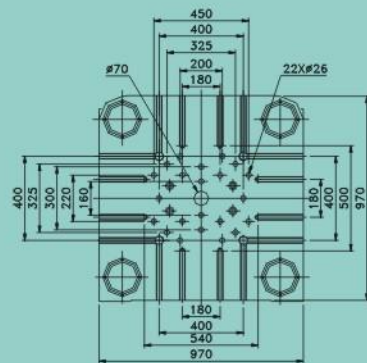

**DCC500**

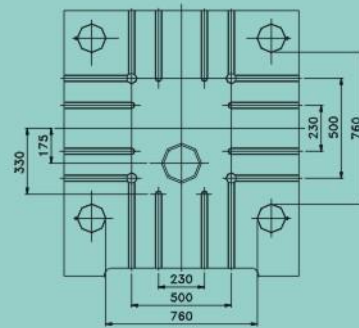
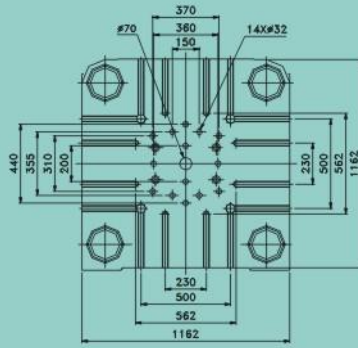

**DCC700**

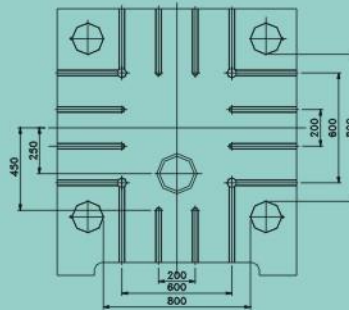
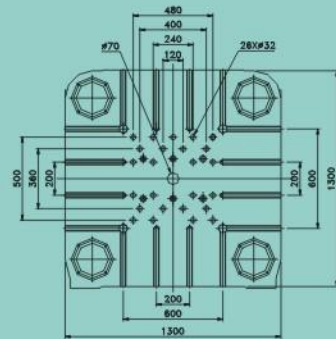

**DCC800**

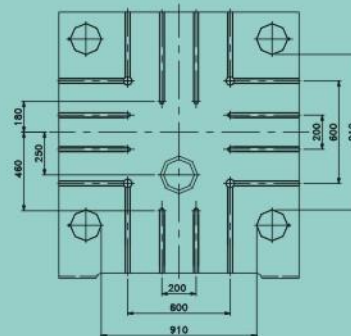
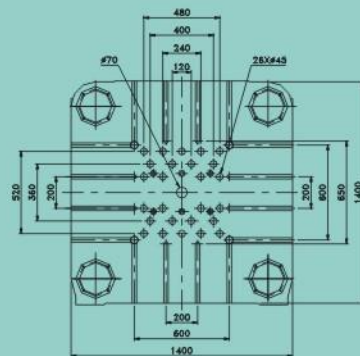

**DCC800**

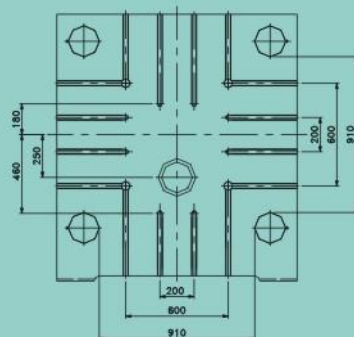
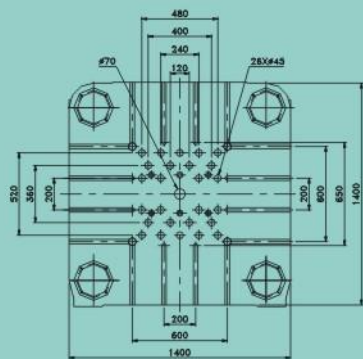

**DCC900**

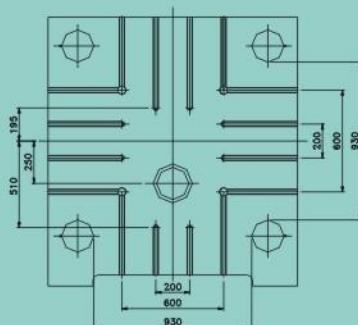
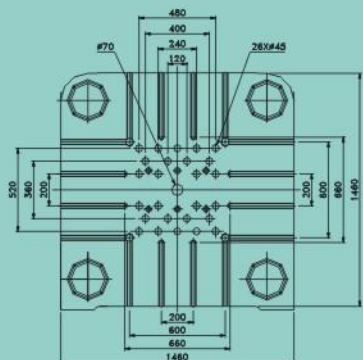

**入料筒**  
**SHOT SLEEVE**

標準入料筒  
**STANDARD SHOT SLEEVE**



入料筒  
SHOT SLEEVE

整體入料筒 (選配)  
FULL LENGTH SHOT SLEEVE

